

PRODUKT - ÜBERSICHT

Thema: Materialdruckregler

Produkt: Zirkulationsventil

Zirkulationsventil_PÜ_D

Stand: 04/2019

Änderungen vorbehalten

Qualitätsprodukte

MADE IN GERMANY

aus dem Hause

K SPRITZTECHNIK **T**
KOPPERSCHMIDT

Kopperschmidt Zirkulationsventil

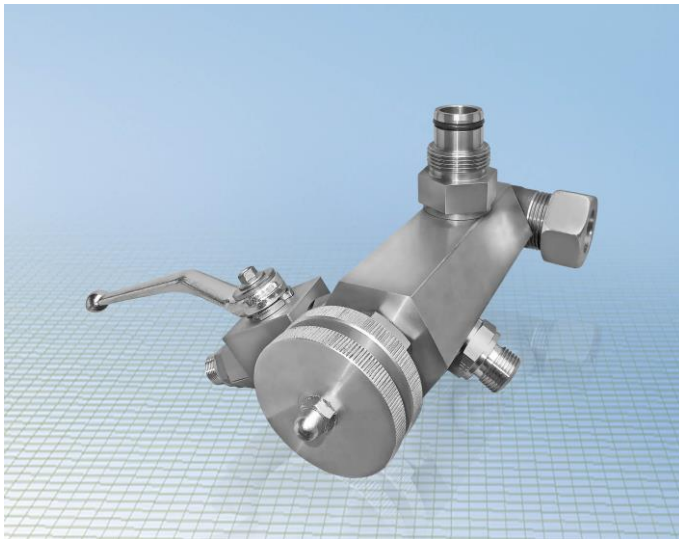

Das Haupteinsatzgebiet sind Spritzeinrichtungen mit Materialvorwärmung. Hier wird das erwärmte Material im Kreislauf gefahren und auf Temperatur gehalten. Nur bei Materialabnahme wird kaltes Material aus dem Vorratsgebilde entnommen. So wird der Energieverbrauch minimiert und eine gleichbleibend vorgewärmte Temperatur erreicht ohne den Materialvorrat komplett zu erwärmen.

Das Kopperschmidt Zirkulationsventil gibt es in den Anschlussgrößen 3/4" bzw. D22.

Das Zirkulationsventil ist so aufgebaut, dass es direkt unter den Sauganschluss der Pumpe montiert wird. Ferner sind Anschlüsse für den Saugschlauch, die Rücklaufleitung und den Entleerungsanschluss vorhanden.

Anschluss-Schema für Zirkulationsventil:

